

РУЧНОЙ ЛИСТОГИБОЧНЫЙ СТАНОК STALEX LBM ДЕТАЛИРОВКА

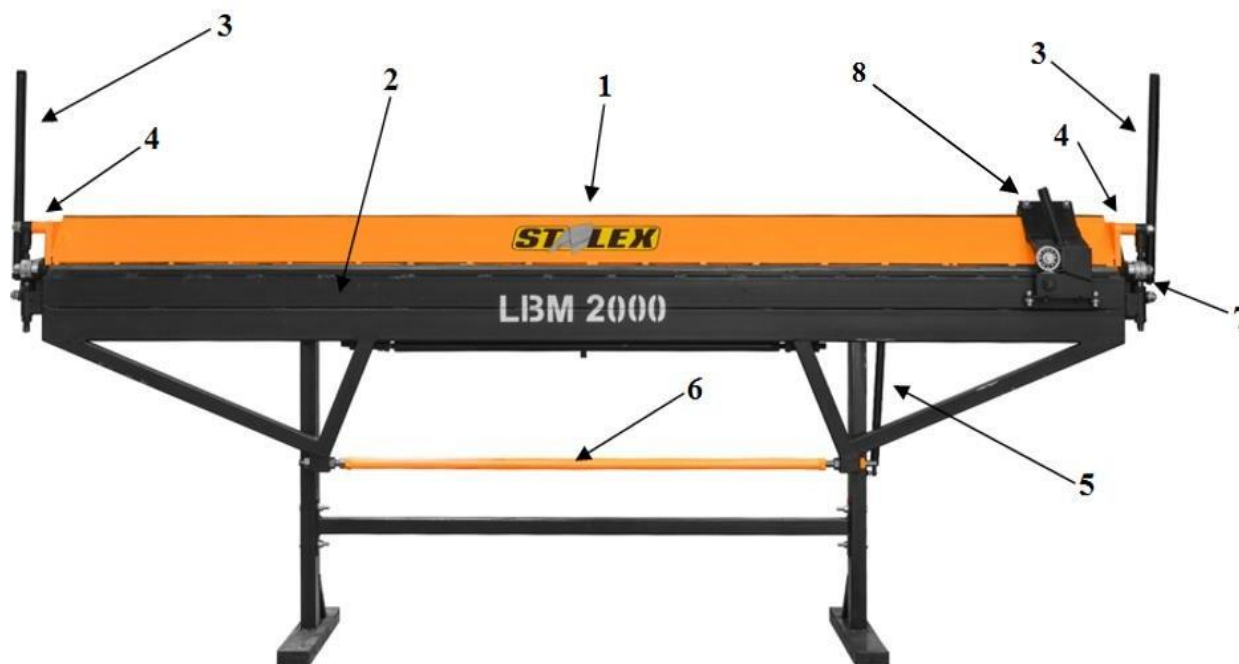

1. Прижимная балка

Предназначена для зажатия отрезаемой или сгибаемой жести.

2. Гибочная балка

Предназначена для загибания жести. Существует возможность сгибания от 0 до 145°

Внимание!!! На станке не допускается догиб на 180°. Это приведет к износу деталей и в последствии поломке станка. Для дозавальцовки на 180° необходимо использовать Фльцецакаточную машинку Stalex.

3. Рукоятка зажима

Дает возможность опустить в рабочее положение прижимную балку с любой стороны листогибочного станка.

4. Натяжное устройство прижимной балки

Позволяет настроить силу прижима прижимной балки для надежной фиксации заготовки

5. Пневмокомпенсатор

Берет на себя общий вес поворотной балки, обеспечивая легкость сгибания обрабатываемого материала.

6. Натяжное устройство гибочной балки

Позволяет настроить форму гибочной балки для получения наиболее качественногогиба.

7. Угломер

Позволяет гнуть жесьть под любым углом от 0 до 145°. Размерный диск дает возможность быстрого выполнениягиба жести под любым углом при одной или нескольких изделиях без установки ограничителя.

8. Дисковый нож

Ножи (диски) выполнены из высококачественной стали. Ресурс работы ножа –около 10000п.м. мягкой жести толщиной 0,7 мм. Существует возможность многократной заточки ножа. Конструкция ножа жесткая, выполнена из стали, покрытой эмалью. Максимальная толщина разрезаемого стального листа ($\sigma_{в} \leq 600 \text{ МПа}$) 0,65мм. Максимально допустимая толщина разрезаемого листа 0,8мм. Масса - 5 кг.

<https://van-mark.ru/> Официальный дилер Stalex -ООО “СТАНОК77”

тел:8 (800) 100-39-96, +7-915-128-17-99 e-mail: info@van-mark.ru г. Королев Московской обл.